

4.6. Ukrcaj iskrcaj tereta

Razmatranje stabiliteta i nalaženje položaja plivanja kod ukrcaja, odnosno iskrcaja tereta predstavlja jedan od osnovnih zadataka oficira palube. Koji se sreće sa više slučajeva stanja stabiliteta kod ukcaja/iskrcaja tereta:

1. UKRCAJ TERETA

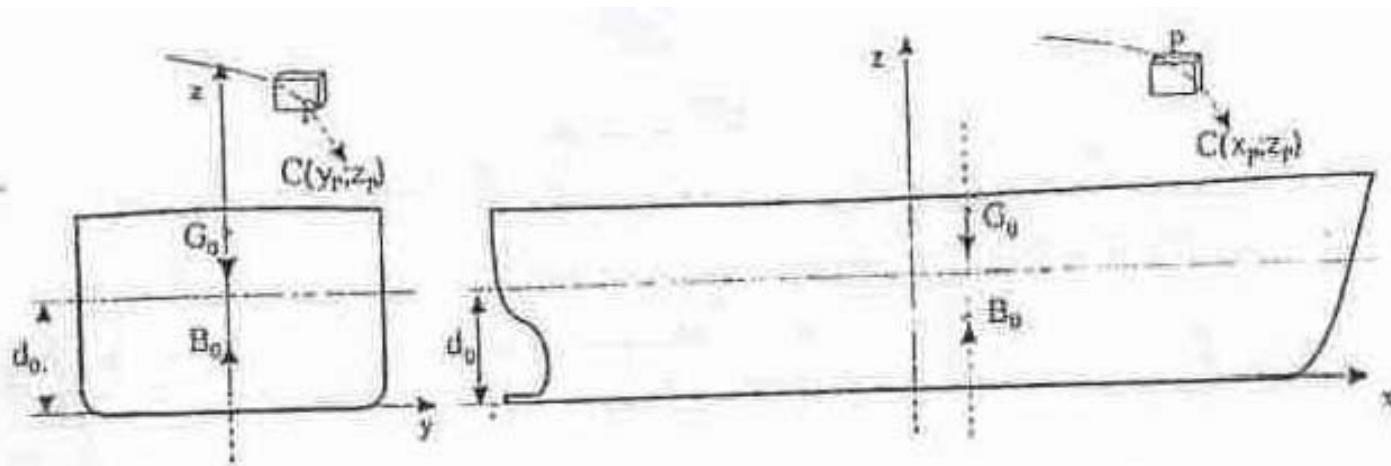

2. CENTRIČNI UKRCAJ TERETA

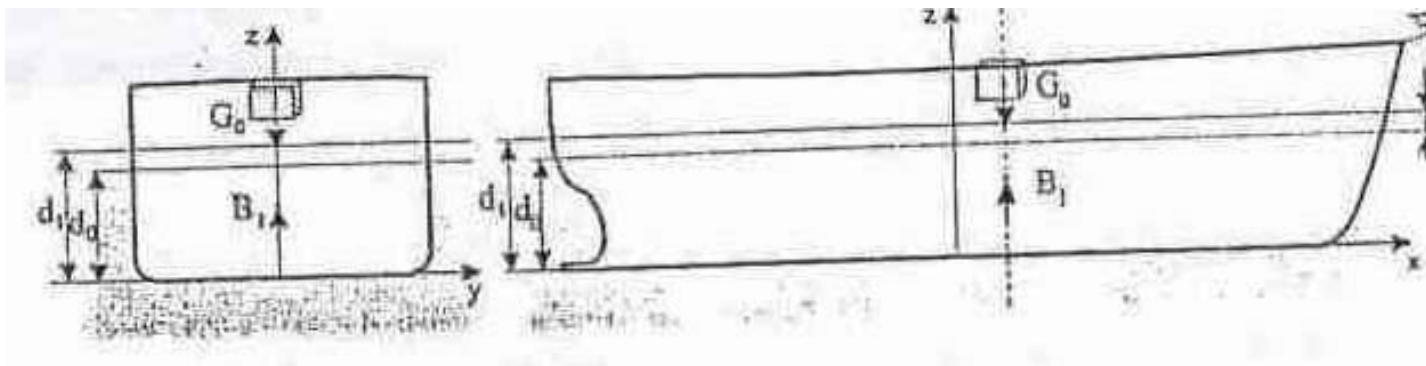

Nakon centričnog ukrcanja tereta "P", promjeniće se gaz broda, odnosno brod će dodatno potonuti (paralelni uron) jer mu se promijenio deplasman, odnosno težina.

3. VERTIKALNO POMJERANJE TERETA NAKON UKRCAJA/ISKRCAJA

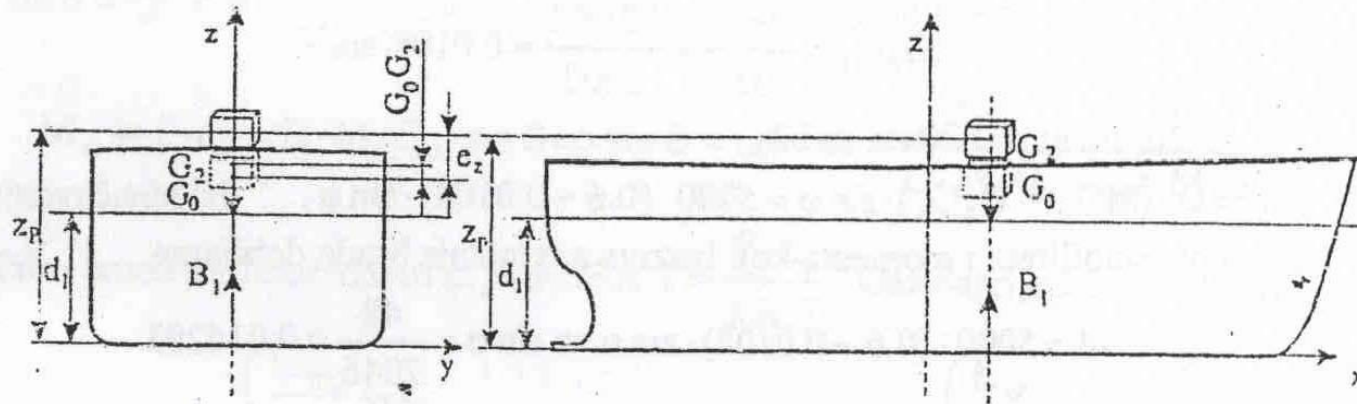

3. POPREČNO POMJERANJE TERETA NAKON UKRCAJA/ISKRCAJA

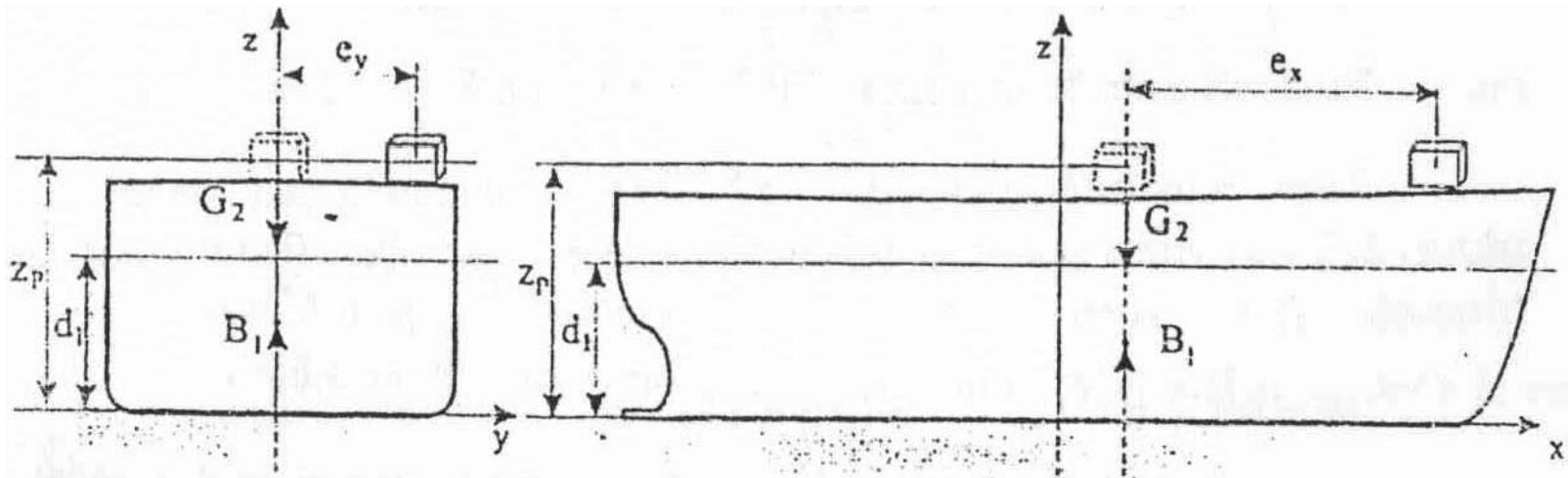

4. POPREČNI I UZDUŽNI NAGIB NAKON UKRCAJA I POMJERANJA TERETA

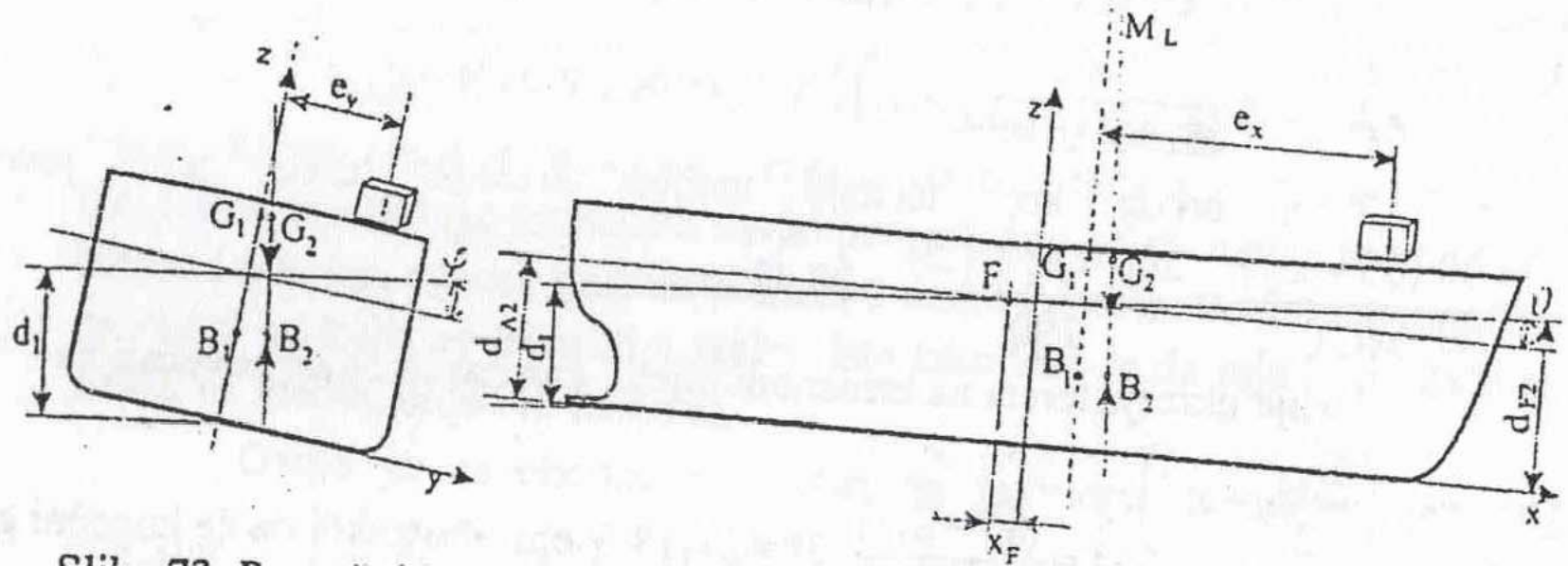

5. ISKRCAJ TERTA I TRIM BRODA

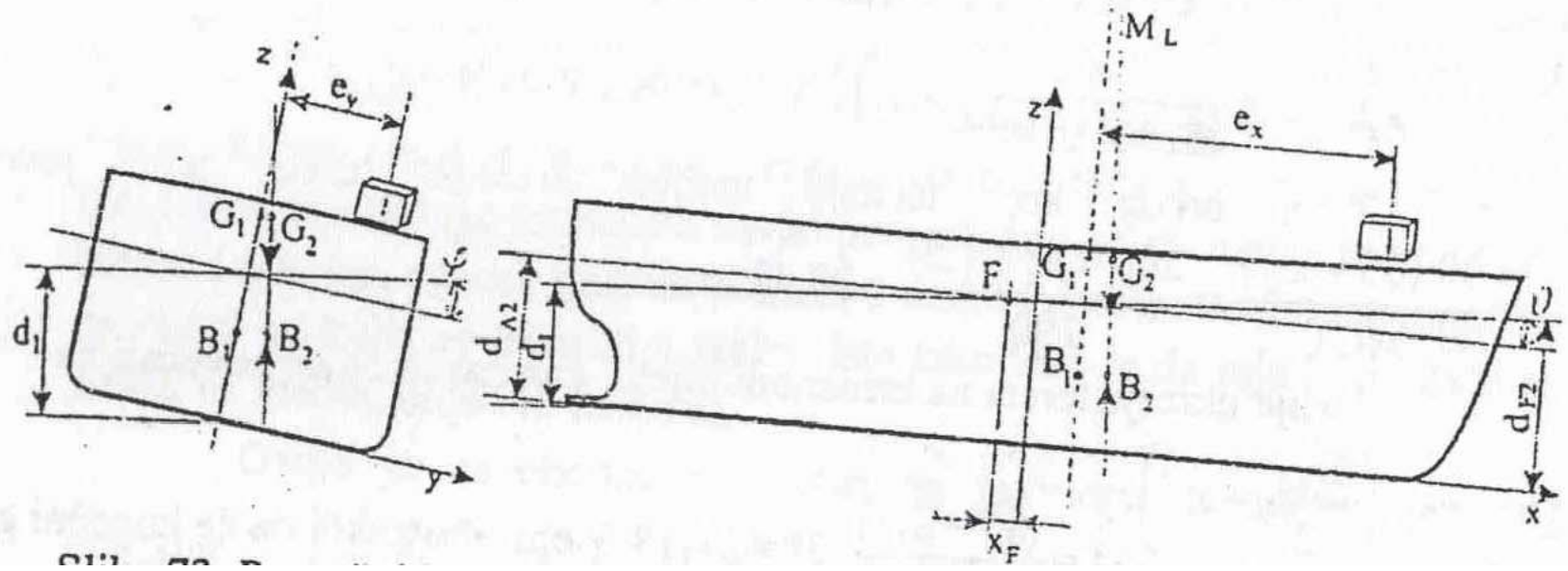

Pitanja ?

HVALA NA PAŽNJI